

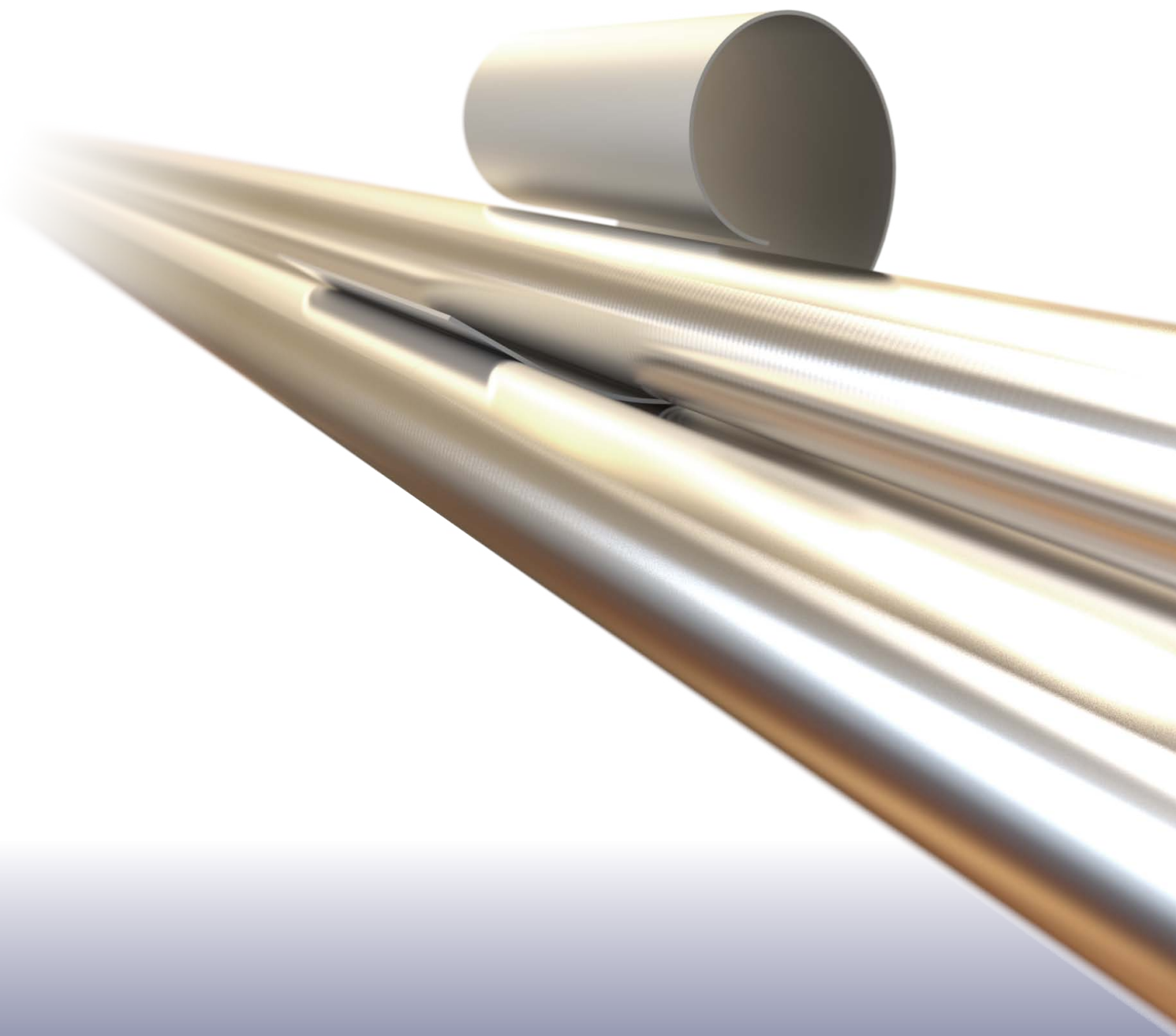

nosstec



RUNDBOCKNINGSMASKINER

MANUELLA • DRIVNA • CNC



OM FÖRETAGET

Nosstec AB är en del av Nossebro Holding Group där företag som Nosstec och den mekaniska verkstaden Nossebro Mekaniska Verkstad finns representerade. I vår företagsgrupp arbetar vi med följande varumärken: Nosstec, Titan Rolls samt Agromaskiner.

Våra rötter kommer från Nossebro Mekaniska Verkstad som grundades 1923 som ett rent serviceföretag till lantbrukarna i närheten av Nossebro. Företaget växte snart och en produktion av olika produkter till lantbrukarna började nu ta form. När Lindahl & Nermark (idag känt som Luna) kom in som en ägare av företaget började man även att tillverka plåtbearbetningsmaskiner i början av 70-talet. Luna var sedan den tiden företagets sälj- samt distributionskanal på världsmarknaden. En produkt som särskilt växte fram var rundbockningsmaskiner och idag kan vi stolt presentera ett helt program med både manuella, drivna samt CNC-styrda maskiner. Våra CNC-styrda maskiner utvecklades redan 1994 och är nu idag en symbol för hög noggrannhet samt kvalitet för krävande kunder inom den plåtbearbetande industrin.

Den 1 oktober 2012 startades Nosstec upp som ett säljbolag där plåtbearbetningsmaskiner med varumärket Nosstec exklusivt marknadsförs både i egen regi samt via ett nätverk av återförsäljare. Dessa maskiner var förr kända under varumärkena Luna samt HM.

Nosstec tror på en tät kontakt mellan vår produktionsenhet och slutkunder och i och med detta kan vi erbjuda dig som kund en snabb support och även en flexibel anpassning till dina specifika behov.

Välkommen till Nosstec!

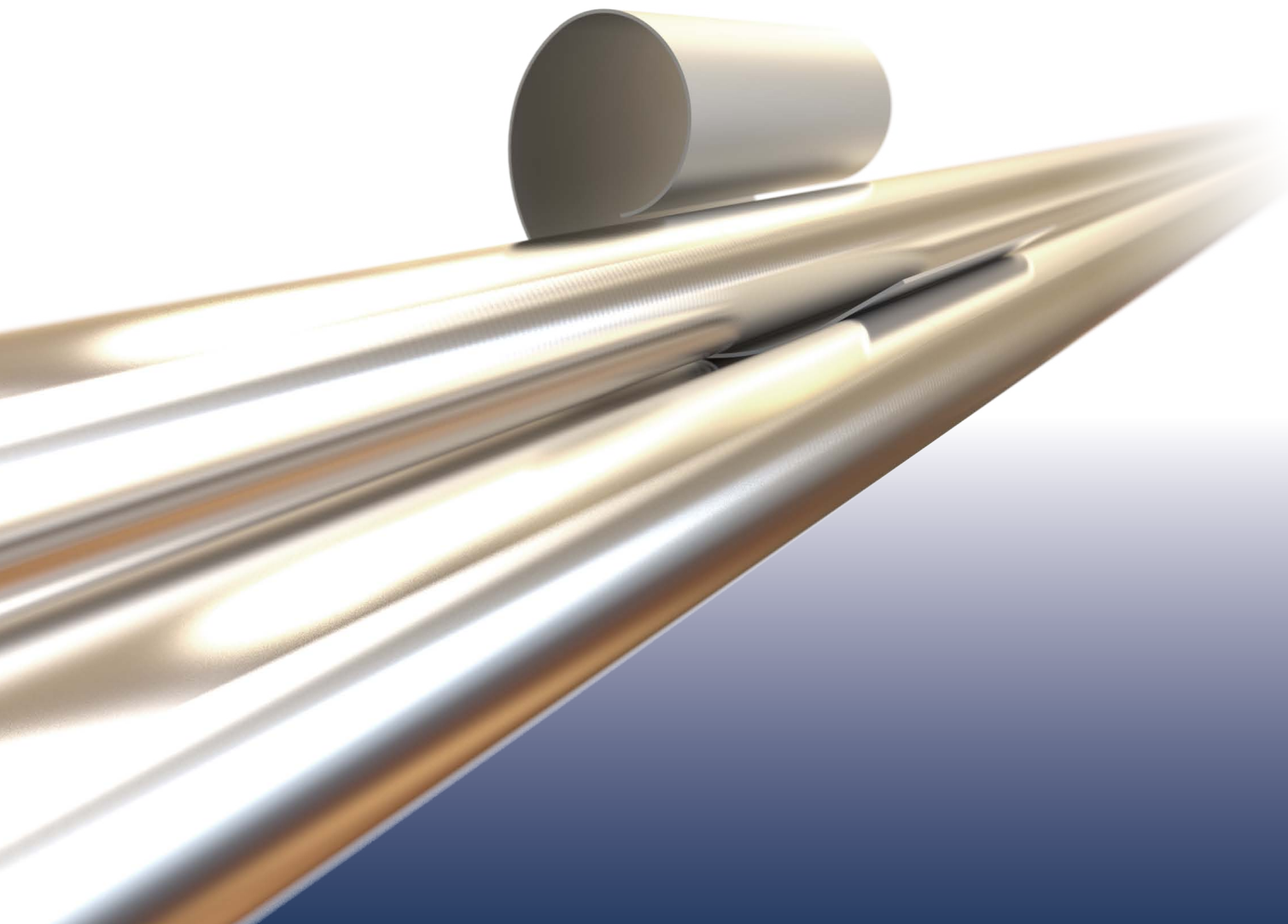

TEKNIK INOM RUNDBOCKNING

Nosstec erbjuder marknaden ett stort utbud av maskiner oavsett om du behöver en maskin för enstyckstillverkning eller producerar stora volymer med produkter vilka kräver en hög noggrannhet. En ren bonus är att vi erbjuder dig en maskin med en av marknadens högsta kvalitet.

Kapaciteter är beräknande på mjukt kolstål (sträckgräns 400N/mm²)

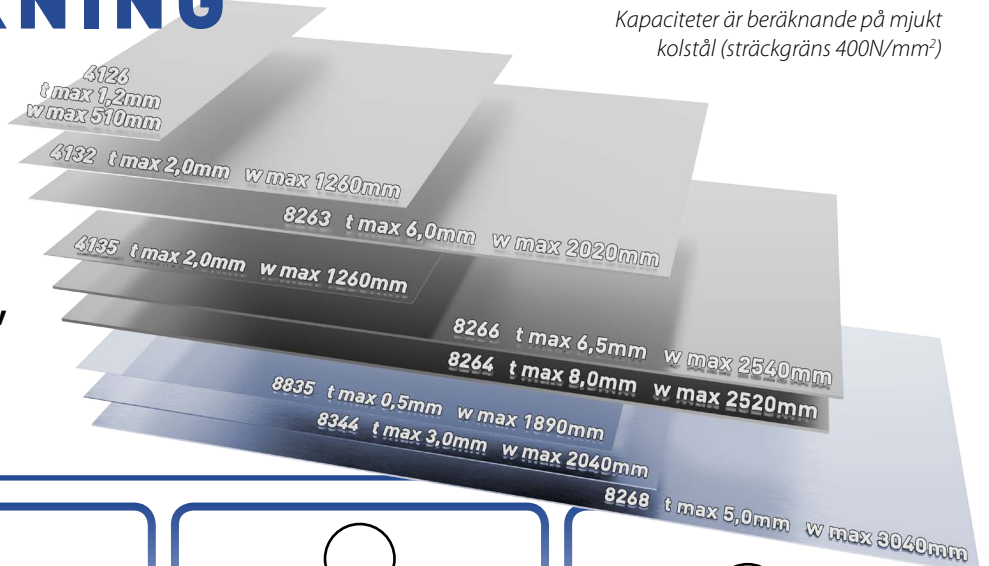

Valsuppsättningar

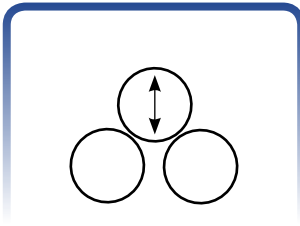

Den enklaste formen av valsuppsättning för mindre krävande applikationer men å andra sidan en mycket robust lösning. Med denna valsuppsättningen är dock förböckning ej möjlig att genomföra.

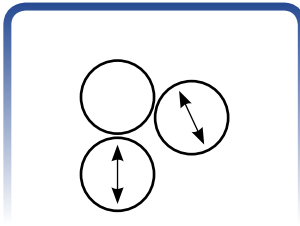

Den vanligaste formen av valsuppsättning för de flesta av våra maskiner. Förböckning är möjligt samt att produkter med hög kvalitet kan produceras.

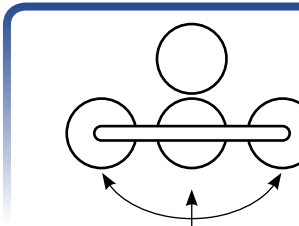

Valsuppsättning som används i vår maskin 8344. Används ofta för serieproduktion. Mycket stabil konstruktion då undre valspaketet är byggt på en gemensam vagg.

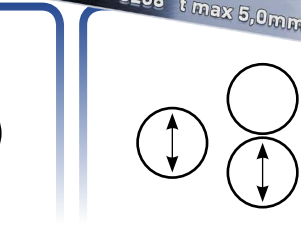

Valsuppsättning som används i våra maskiner 8268 samt 8835. Individuell styrning av valsar medför att avancerade profiler med en mycket effektiv cykeltid kan uppnås.

Förböckning

För att kunna tillverka cylindriska former eller rundade profiler krävs en förböckning. Våra olika valsuppsättningar arbetar på olika sätt som visas här.

- Assymetrisk valsuppsättning där plåten helt enkelt först körs bakifrån och därefter framifrån i nästa steg.
- Gemensam vagg på den CNC-styrda 8344-maskinen möjliggör både förböckning och bokning i samma körriktning genom att tilla vaggan framåt respektive bakåt.
- CNC-maskinen 8268 med individuellt styrda valsar medför en mycket effektiv förböcknings- samt böckningsprocess.
- CNC-maskine 8835 arbetar på samma sätt som 8268 men med skillnaden att här kan inte rör tillverkas eftersom denna saknar öppningsbar låsarm och därmed är tänkt för produktion av reflektorer.

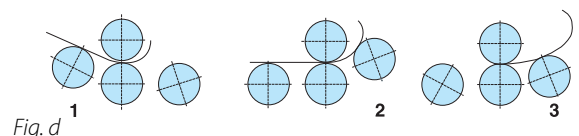
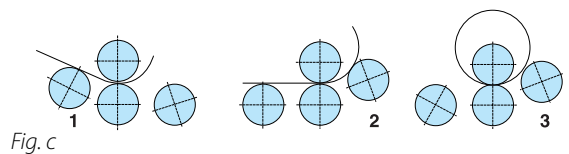
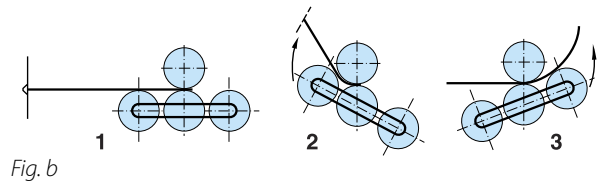
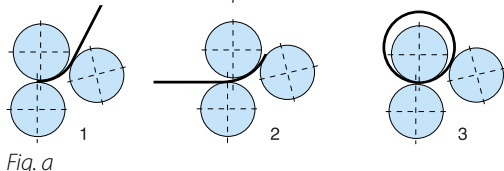

MANUELLA

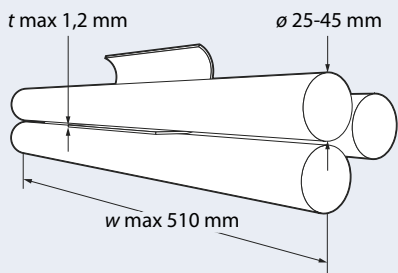

RUNDBOCKNINGSMASKIN 4126

Vår minsta maskin lämpad för produktion av mindre produkter. Manuellt driven med centerless slipade valsar i storleken 25 till 45mm i diameter. Sidostyckena är tillverkade av anodiserad robust aluminium. Inställning av under- samt böjvals görs via handrattar. Böjvalsens kan även sättas diagonalt för konbockning.

- ▶ Övervalsens kan svängas ut
- ▶ Konbockning som standard
- ▶ Enklare produktion



Underställ

Art.nr.	4126	-0208	-0209	-0306	-0307	-0310	-0312	-0508	-0509
Kapacitet		2/08	2/09	3/06	3/07	3/10	3/12	5/08	5/09
Arbetslängd (w)	mm	210	210	360	360	360	360	510	510
Max plåttjocklek (t)	mm	0,8	0,9	0,6	0,7	1,0	1,2	0,8	0,9
Valsdiameter (ø)	mm	25	30	25	30	40	45	40	45
Nettovikt	kg	13	16	15	19	23	27	29	33
TILLBEHÖR:									
Underställ	4126	-0902	-0902	-1009	-1009	-1009	-1009	-1108	-1108
Motordriven inkl. stativ	41260101 (oavsett storlek)								

RUNDBOCKNINGSMASKIN 4132

Manuellt driven maskin med bomberade valsar. Undervalset justeras med hjälp av handratten på maskinens högra sida. Böjvalsens kan justeras diagonalt för konbockning. Under- samt böjvals har som standard spår för bockning av rundjärn.

- ▶ Övervalsens kan svängas ut
- ▶ Konbockning som standard
- ▶ Reduktionsväxel ger ökad kraft
- ▶ Böjvalsens justeras med handtag
- ▶ Bomberade valsar
- ▶ Medelkrävande produktion

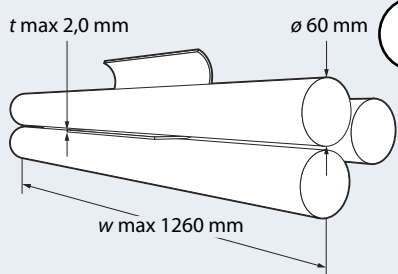

Art.nr.	4132	-0620	-1015	-1212
Kapacitet		6/20	10/15	12/12
Arbetslängd (w)	mm	675	1010	1260
Max plåttjocklek (t)	mm	2,0	1,5	1,25
Valsdiameter (ø)	mm	60	60	60
Nettovikt	kg	140	175	215

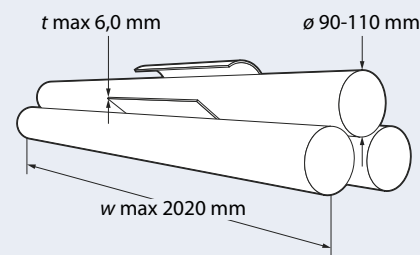
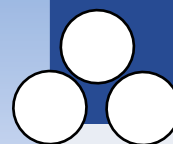

RUNDBOCKNINGSMASKIN 8263

Ämnad för produktion av mindre avancerade profiler är den manuellt drivna 8263 tillverkad i gjutjärn. Undervalarna är fast monterade medan övervalsen är justerbar genom inställning av två gängstänger. Ena sidan av stativet kan öppnas utåt för borttagning av arbetsstycket.

- ▶ Enkel och robust
- ▶ Konbockning som tillval
- ▶ Bomberade valsar
- ▶ Krävande produktion

Art.nr.	8263	-1035	-1050	-1060	-1230	-1240	-1250	-1525	-1535	-1540	-1715	-1725	-1730	-2010	-2015	-2020
Kapacitet		10/35	10/50	10/60	12/30	12/40	12/50	15/25	15/35	15/40	17/15	17/25	17/30	20/10	20/15	20/20
Arbetslängd (w)	mm	1020	1020	1020	1270	1270	1270	1525	1525	1525	1770	1770	1770	2020	2020	2020
Max plåttjocklek (t)	mm	3,5	5,0	6,0	3,0	4,0	5,0	2,5	3,5	4,0	1,5	2,5	3,0	1,0	1,5	2,0
Valsdiameter (ø)	mm	90	100	110	90	100	110	90	100	110	90	100	110	90	100	110
Nettovikt	kg	295	410	460	330	450	510	355	490	560	400	530	610	435	570	660
TILLBEHÖR:																
Härdade och slipade valsar	826377	-1035	-1050	-1060	-1230	-1240	-1250	-1525	-1535	-1540	-1715	-1725	-1730	-2010	-2015	-2020
Konbockningsutrustning	82632605 (oavsett storlek)															

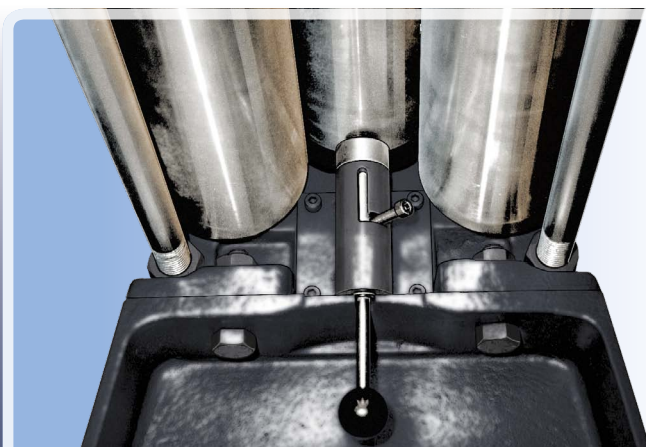

Konbockningsutrustning

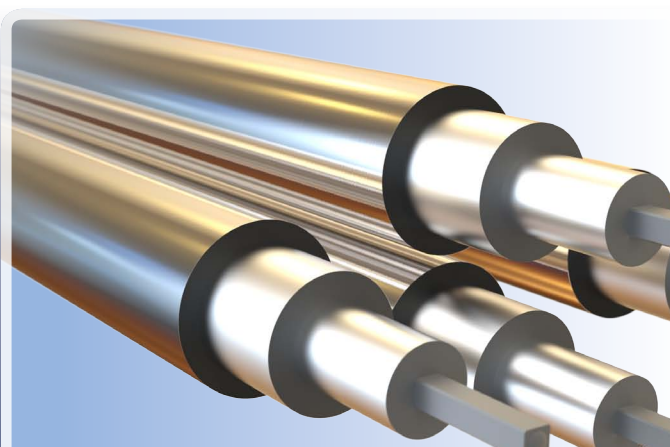

Härdade och slipade valsar

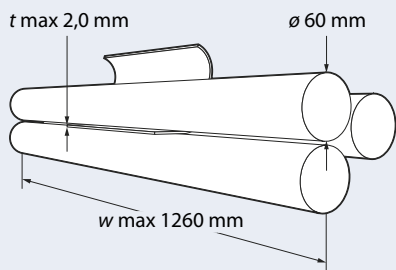
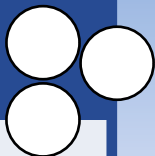

RUNDBOCKNINGS- MASKIN 4135

Motordriven maskin med bomberade valsar. Undervalven justeras via en handratt. Under- samt böjvalsen har fyra stycken spår för bockning av rundjárn. 4135 levereras komplett med motor, stativ samt gedigen fotpedal för fram/back. Maskinen har även frekvensstyrning som standard för variabel matningshastighet. Standard elanslutning 230V 1-fas 16A. Elutrustningen enligt skyddsnivå IP54.

- ▶ Övervalsen kan svängas ut
- ▶ Konbockning som standard
- ▶ Böjvalsen justeras med handtag
- ▶ Bomberade valsar
- ▶ Medelkrävande produktion



Frekvensstyrning



Digital display

Art.nr.	4135	-0620	-0615	-1015	-1010	-1212	-1208	-1508
Kapacitet		6/20	6/15	10/15	10/10	12/12	12/08	15/08
Arbetslängd (w)	mm	675	675	1010	1010	1260	1260	1510
Max plåttjocklek (t)	mm	2,0	1,5	1,5	1,0	1,25	0,8	0,8
Valsdiameter (ø)	mm	60	50	60	50	60	50	60
Motoreffekt	kW	0,75	0,75	0,75	0,75	0,75	0,75	0,75
Nettovikt	kg	180	180	215	215	255	255	295
TILLBEHÖR:								
Härdade och slipade valsar	413577	-0620	-0615	-1015	-1010	-1212	-1208	-1508
Digital display	41354002 (oavsett storlek)							
Motordriven böjvals, fast manöverpanel	413508041 (oavsett storlek)							
Motordriven böjvals, bärbar manöverpanel	413508042 (oavsett storlek)							
380/400V 3-fas	41354003 (oavsett storlek)							

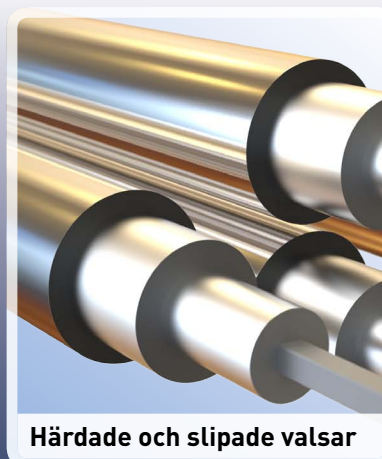

Härdade och slipade valsar

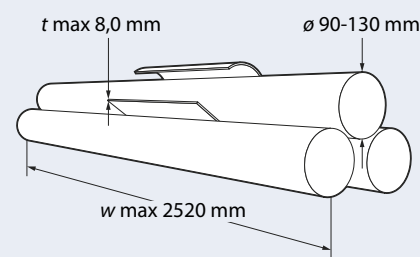
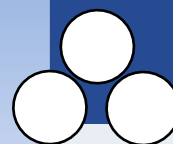

RUNDBOCKNINGS- MASKIN 8264

8264 är lik 8263 i design men är även motordriven och levereras komplett med motor samt gedigen fotpedal för fram/back med skyddsnivå IP54. Maskinen har även frekvensstyrning som standard för variabel matningshastighet. Standard elanslutning 230V 1-fas 16A. Ena sidan av stativet kan öppnas utåt för borttagning av arbetsstycket.

- ▶ Enkel och robust
- ▶ Konbockning som tillval
- ▶ Bomberade valsar
- ▶ Krävande produktion

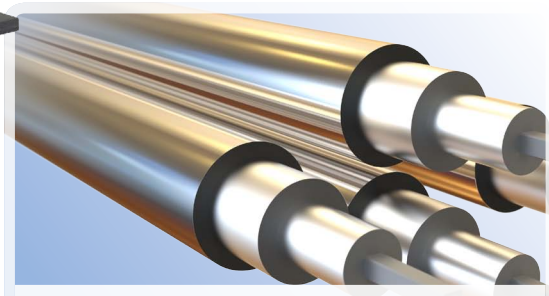

Härdade och slipade valsar

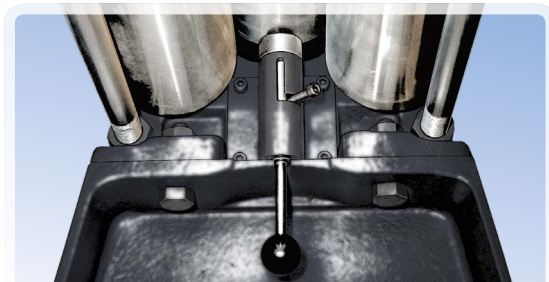

Konbockningsutrustning

Art.nr.	8264	-1035	-1050	-1060	-1070	-1080	-1230	-1240	-1250	-1260	-1270	-1525	-1535	-1540	-1550
Kapacitet		10/35	10/50	10/60	10/70	10/80	12/30	12/40	12/50	12/60	12/70	15/25	15/35	15/40	15/50
Arbetslängd (w)	mm	1020	1020	1020	1020	1020	1270	1270	1270	1270	1270	1525	1525	1525	1525
Max plättjocklek (t)	mm	3,5	5,0	6,0	7,0	8,0	3,0	4,0	5,0	6,0	7,0	2,5	3,5	4,0	5,0
Valsdiameter (ø)	mm	90	100	110	120	130	90	100	110	120	130	90	100	110	120
Motoreffekt	kW	0,75	1,1	1,1	1,5	1,5	0,75	1,1	1,1	1,5	1,5	0,75	1,1	1,1	1,5
Nettovikt	kg	310	430	480	670	725	345	470	530	730	795	380	510	580	790
TILLBEHÖR:															
Härdade och slipade valsar	826377	-1035	-1050	-1060	-1070	-1080	-1230	-1240	-1250	-1260	-1270	-1525	-1535	-1540	-1550

Art.nr.	8264	-1560	-1715	-1725	-1730	-1740	-1750	-2010	-2015	-2020	-2030	-2040	-2510	-2515	-2520
Kapacitet		15/60	17/15	17/25	17/30	17/40	17/50	20/10	20/15	20/20	20/30	20/40	25/10	25/15	25/20
Arbetslängd (w)	mm	1525	1770	1770	1770	1770	1770	2020	2020	2020	2020	2020	2520	2520	2520
Max plättjocklek (t)	mm	6,0	1,5	2,5	3,0	4,0	5,0	1,0	1,5	2,0	3,0	4,0	1,0	1,5	2,0
Valsdiameter (ø)	mm	130	90	100	110	120	130	90	100	110	120	130	110	120	130
Motoreffekt	kW	1,5	0,75	1,1	1,1	1,5	1,5	0,75	1,1	1,1	1,5	1,5	1,1	1,5	1,5
Nettovikt	kg	865	415	550	630	850	835	450	590	680	910	1005	780	1030	1145
TILLBEHÖR:															
Härdade och slipade valsar	826377	-1560	-1715	-1725	-1730	-1740	-1750	-2010	-2015	-2020	-2030	-2040	-2510	-2515	-2520

Konbockningsutrustning 82642605 (oavsett storlek)

380/400V 3-fas 82642606 (oavsett storlek)

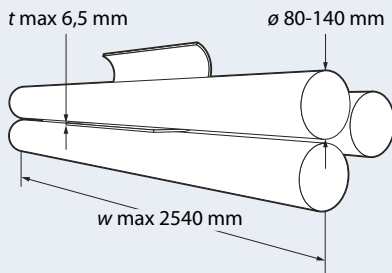

RUNDBOCKNINGS- MASKIN 8266

Vår mest universella maskin för medel- samt krävande produktion, ämnad för de flesta applikationer. Motordriven med bomberade valsar med nållager. Inställning av över- samt undervals görs med handratt via snäckväxlar. Över- samt undervalsarna drivs av en snäckväxelmotor. All transmission är kompakt konstruerad på maskinens ena sida. Maskinen har även frekvensstyrning som standard för variabel matningshastighet. Flertalet optioner finns som tillval. Standard elanslutning 230V 1-fas 16A. Elutrustningen enligt skyddsnivå IP54.

Art.nr.	8266	-0725	-1020	-1025	-1030	-1040	-1050	-1055	-1060	-1065	-1220	-1225	-1235
Kapacitet		07/25	10/20	10/25	10/30	10/40	10/50	10/55	10/60	10/65	12/20	12/25	12/35
Arbetslängd (w)	mm	700	1040	1040	1040	1040	1040	1040	1040	1040	1290	1290	1290
Max plåttjocklek (t)	mm	2,5	2,0	2,5	3,0	4,0	5,0	5,5	6,0	6,5	2,0	2,5	3,5
Valsdiameter (ø)	mm	70	70	80	90	100	110	120	130	140	80	90	100
Motoreffekt	kW	0,75	0,75	0,75	0,75	1,1	1,1	1,1	2,2	2,2	0,75	0,75	1,1
Nettovikt	kg	380	400	400	440	665	700	745	960	1015	440	490	725
TILLBEHÖR:													
Härdade och slipade valsar	826677	-0725	-1020	-1025	-1030	-1040	-1050	-1055	-1060	-1065	-1220	-1225	-1235

Art.nr.	8266	-1245	-1250	-1255	-1260	-1515	-1520	-1530	-1540	-1545	-1550	-1555	-2010
Kapacitet		12/45	12/50	12/55	12/60	15/15	15/20	15/30	15/40	15/45	15/50	15/55	20/10
Arbetslängd (w)	mm	1290	1290	1290	1290	1540	1540	1540	1540	1540	1540	1540	2040
Max plåttjocklek (t)	mm	4,5	5,0	5,5	6,0	1,5	2,0	3,0	4,0	4,5	5,0	5,5	1,0
Valsdiameter (ø)	mm	110	120	130	140	80	90	100	110	120	130	140	80
Motoreffekt	kW	1,1	1,1	2,2	2,2	0,75	0,75	1,1	1,1	1,1	2,2	2,2	0,75
Nettovikt	kg	770	825	1055	1120	480	530	785	840	905	1140	1220	560
TILLBEHÖR:													
Härdade och slipade valsar	826677	-1245	-1250	-1255	-1260	-1515	-1520	-1530	-1540	-1545	-1550	-1555	-2010

Art.nr.	8266	-2015	-2020	-2025	-2030	-2035	-2040	-2510	-2515	-2520	-2525	-2530
Kapacitet		20/15	20/20	20/25	20/30	20/35	20/40	25/10	25/15	25/20	25/25	25/30
Arbetslängd (w)	mm	2040	2040	2040	2040	2040	2040	2540	2540	2540	2540	2540
Max plåttjocklek (t)	mm	1,5	2,0	2,5	3,0	3,5	4,0	1,0	1,5	2,0	2,5	3,0
Valsdiameter (ø)	mm	90	100	110	120	130	140	100	110	120	130	140
Motoreffekt	kW	0,75	1,1	1,1	1,1	2,2	2,2	1,1	1,1	1,1	2,2	2,2
Nettovikt	kg	625	905	975	1060	1320	1425	1025	1110	1225	1500	1630
TILLBEHÖR:												
Härdade och slipade valsar	826677	-2015	-2020	-2025	-2030	-2035	-2040	-2510	-2515	-2520	-2525	-2530

Tillvalsutrustning



Digital display för böj- och/eller undervalsar. Finns även för visning av matningslängd



Konbockningsutrustning: inkluderar snedställning av böjvals, släpsko samt handratt med räkneverk



Handkontroll



NC-styrning



Snedställning av undervals

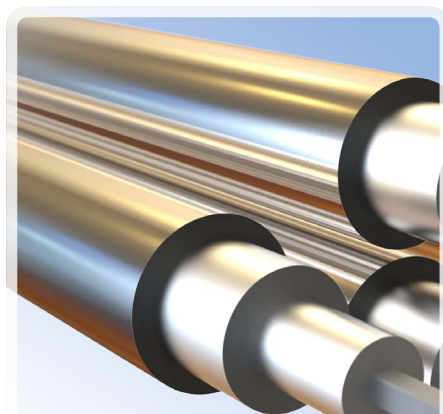

Härdade och slipade valsar

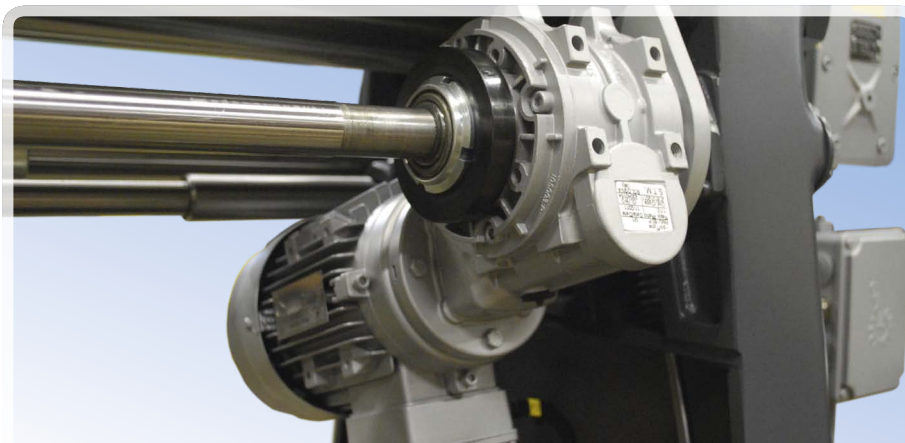

Motordriven böj och/eller undervals

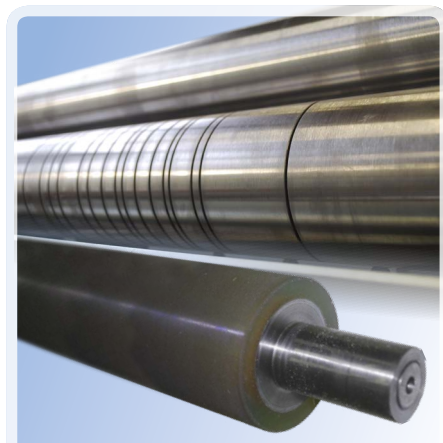

Specialvalsar

Tillvalsutrustning:	Art.nr.
Konbockningsutrustning (inkluderar snedställning av böjvals, släpsko samt handratt med räkneverk)	82660556
Snedställning av undervals	82664715
Motordriven böjvals, fast kontrollpanel	826608041
Motordriven undervals, fast kontrollpanel	826630551
Motordriven böjvals, handkontroll	826608042
Motordriven undervals, handkontroll	826630552
Digital display (tillsammans med konbockningsutrustning ersätts räkneverket med digital display)	82664723
Digital display, matningslängd	82665002
Släpsko	82660002
Ställ för manöverpanel	82665001
NC-styrssystem	82665006
380/400V 3-fas	82665005

Mot förfrågan: adipren-belagda valser, spår i valsar

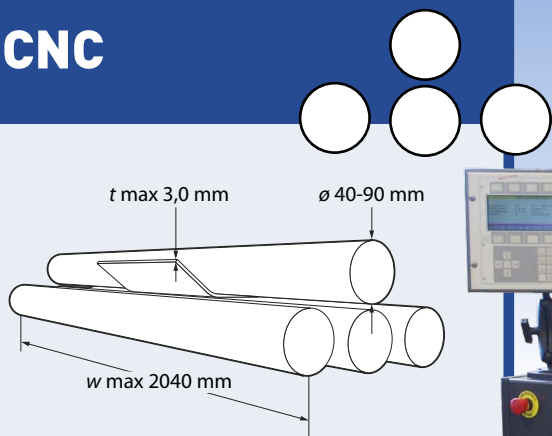

RUNDBOCKNINGSMASKIN 8344

Ämnad för tillverkning av medelstora serier, kan vår CNC-styrda 8344 bocka profiler med variabla radier samt sektioner. Konstruktionen med tre valsar monterade i en kassett som tiltas samt justeras i höjd möjliggör bockning av mycket komplexa profiler i en och samma operation. De tre valsarna används som förbockningsvals, undervals och bockvals. Kassettssystemet möjliggör även ett utbyte av valsar av annan dimension (möjlig med 70, 80 samt 90mm). Den unika designen samt placering av de fyra valsarna eliminerar all mellanliggande hantering av arbetsstycket mellan förbockning och slutlig bockning. Denna optimerade arbetsmetod möjliggör även att lagringsutrymmet runt själva maskinen kan optimeras, hög repetitivitet uppnås såväl som en hög produktivitet.

Justeringen av kassetten till de programmerade lägena utförs med hjälp av kulsruvar. När bockningen är färdig öppnar låsarmen på maskinens högra sida för borttagning

av arbetsstycket. Om inte en sluten profil tillverkas kan denna funktion väljas bort i programmeringen.

Maskinen levereras som standard med härdade och slipade valsar, 400V 3-fas motor samt 24V kontrollspänning.

- ▶ CNC-kontroll med lagringskapacitet om 200 program i internminnet samt i princip obegränsat genom anslutning av externt USB-minne
- ▶ Förbockning samt slutlig bockning i samma operation
- ▶ Alla fyra valsarna är drivna
- ▶ Bomberade valsar
- ▶ Programmerbara axlar
- ▶ Konstruerad för högsta noggrannhet
- ▶ Valsar monterade i utbytbar kassettsystem
- ▶ Öppningsbar låsarm
- ▶ Justerbar inställning av bombering av undervalsen
- ▶ Programbackup via extern dator eller externt anslutet USB-minne



8344 med ø40mm utrustad med kassett för tillverkning av lameller och reflektorer

Maskinens konstruktion är baserad på samma princip som hos övriga modeller i 8344 serien med undantag för kassetten. Valsarna har här support utmed hela arbetslängden för inställning av dess bombering.

Valsarna är härdade och har kromerad samt polerad yta för att undvika märken på arbetsstycket. Bombering hos övervalsens utförs genom den överliggande balken som tiltas 90 grader mot vagnen för att ge utrymme för det bockade arbetsstycket. Maskinen med 40mm valsdiameter är enbart tänkt för bockning av aluminium.

Lättanvänd kontrollpanel

Programmeringen av maskinen utförs genom olika menyval tillgängliga på skärmen. För att förenkla programmering är flera knappar av multifunktionsstyp vars funktion ändras automatiskt när menyn ändras. CNC maskinen har en lagringskapacitet om 200 program i internminnet samt i princip obegränsat via ett externt anslutet USB-minne.

Programmet består av sektioner där varje sektion består av ett bockvärde. Detta möjliggör en enkel och snabb programmering av maskinen för olika bockningsmoment. CNC systemet kan arbeta med interpolering där valsarna justeras simultant med matningen.

Tillvalsutrustning

- ▶ Justerbart bomberingsstöd
- ▶ Kromerade valsar
- ▶ Adipren-belagda valsar eller valsar med spår
- ▶ Lagringsbord
- ▶ Programmerbart plåstöd
- ▶ Kompletterande säkerhetsutrustning
- ▶ Inmatning- samt utmatningsutrustning
- ▶ Cellautomation (bild till höger)



Produkter såsom tuber och elliptiska former.

Art.nr.	8344	-401010	-401208	-401507	-401706	-402005
Kapacitet		10/10	12/08	15/07	17/06	20/05
Arbetslängd (w)	mm	1008	1258	1508	1750	2008
Max plåttjocklek Alu (250 N/mm ²) (t)	mm	1,0	0,8	0,7	0,6	0,5
Valsdiameter (ø)	mm	40	40	40	40	40
Motoreffekt	kW	0,75	0,75	0,75	0,75	0,75
Max matningshastighet	m/min	4,6	4,6	4,6	4,6	4,6
Nettovikt	kg	650	700	750	800	850

Art.nr.	8344	-550715	-600720	-601010	-701020	-801025	-901030	-601208	-701215	-801220
Kapacitet		7/15	7/20	10/10	10/20	10/25	10/30	12/08	12/15	12/20
Arbetslängd (w)	mm	740	740	1020	1040	1040	1040	1250	1290	1290
Max plåttjocklek Stål (t)	mm	1,5	2,0	1,0	2,0	2,5	3,0	0,8	1,5	2,0
Valsdiameter (ø)	mm	55	60	60	70	80	90	60	70	80
Motoreffekt	kW	0,75	0,75	0,75	0,75	0,75	0,75	0,75	0,75	0,75
Max matningshastighet	m/min	6,3	6,9	6,9	8,1	9,2	10,4	6,9	8,1	9,2
Nettovikt	kg	650	650	650	650	700	750	700	700	750

Art.nr.	8344	-901225	-701510	-801515	-901520	-701707	-801712	-901716	-802010	-902015
Kapacitet		12/25	15/10	15/15	15/20	17/07	17/12	17/16	20/10	20/15
Arbetslängd (w)	mm	1290	1540	1540	1540	1790	1790	1790	2040	2040
Max plåttjocklek Stål (t)	mm	2,5	1,0	1,5	2,0	0,7	1,2	1,6	1,0	1,5
Valsdiameter (ø)	mm	90	70	80	90	70	80	90	80	90
Motoreffekt	kW	0,75	0,75	0,75	0,75	0,75	0,75	0,75	0,75	0,75
Max matningshastighet	m/min	10,4	8,1	9,2	10,4	8,1	9,2	10,4	9,2	10,4
Nettovikt	kg	800	750	800	850	800	825	875	850	900

Förbockningskapacitetet är ca 70% av det angivna materialet

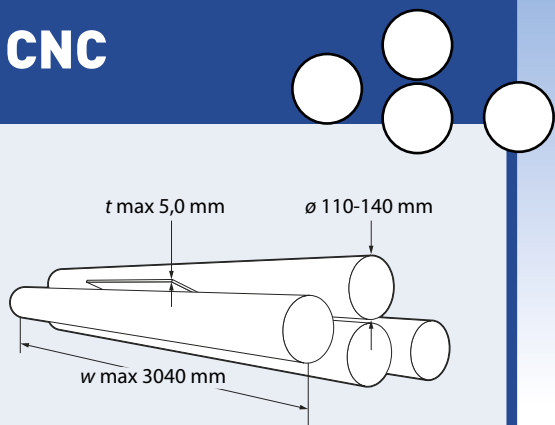

RUNDBOCKNINGS- MASKIN 8268

Ämnad för produktion av medelstora och krävande serier är 8268 konstruerad för att möta de krav som längre valsar för rundbockning med snäva radier medför. En svetsad stålram och styrningar i gjutjärn ger en hög stabilitet. Konstruktionen med tre valsar (förbocknings, under- samt böjvals) monterade i individuella styrningar möjliggör en hög produktivitet och enkel inställning av valsarna. Övervalsens är monterad rakt över klämvalsens vilket medför en symmetrisk placering av valsarna i denna fyrvalsmaskin. För att kunna kontrollera bockningsresultatet över hela arbetslängden kan maskinen utrustas med hydrauliska bomberingsstöd för undervalsens. Detta görs genom att använda tre stycken stödblock där varje block har fyra stycken stödlager. Bomberingen görs sedan genom användandet av en handpump.

Alla fyra valsarna är drivna för att undvika märken hos lättrepade arbetsstycken på grund av slirande valsar. Rörelsen hos de tre undervalsarna utförs med hjälp av kulsruvar. Fyrvalssystemet eliminerar vidare mellanhantering av arbetsstycket mellan förbockning samt slutbockning. Detta möjliggör en hög repetitivitet och även en snabb och rationell produktion. När bockningen är färdig öppnar låsarmen på maskinens högra sida för borttagning av arbetsstycket.



- ▶ CNC-kontroll med lagringskapacitet om 200 program i internminnet samt i princip obegränsat genom anslutning av externt USB-minne
- ▶ Förbockning samt slutlig bockning i samma operation
- ▶ Alla fyra valsarna är drivna
- ▶ Bomberade valsar
- ▶ Programmerbara axlar
- ▶ Konstruerad för högsta noggrannhet
- ▶ Justerbar inställning av bombering av undervalsens
- ▶ Programbackup via extern dator eller externt anslutet USB-minne

Produkter såsom tuber och elliptiska former.



Art.nr.	8268	-1540	-1545	-1550	-1555	-2025	-2030	-2035	-2040	-2515	-2520	-2525	-2530	-3015	-3020
Kapacitet		15/40	15/45	15/50	15/55	20/25	20/30	20/35	20/40	25/15	25/20	25/25	25/30	30/15	30/20
Arbetslängd (w)	mm	1540	1540	1540	1540	2040	2040	2040	2040	2540	2540	2540	2540	3040	3040
Max plättjocklek (t)	mm	4,0	4,5	5,0	5,5	2,5	3,0	3,5	4,0	1,5	2,0	2,5	3,0	1,5	2,0
Valsdiameter (ø)	mm	110	120	130	140	110	120	130	140	110	120	130	140	130	140
Motoreffekt matningsmotor	kW	2,2	2,2	2,2	2,2	2,2	2,2	2,2	2,2	2,2	2,2	2,2	2,2	2,2	2,2
Nettovikt	kg	1800	1800	2100	2400	1800	2100	2400	2700	1800	2400	2700	3000	3000	3300

Förbockningskapacitetet är ca 70% av det angivna materialet



Lättanvänd kontrollpanel

Programmeringen av maskinen utförs genom olika menyval tillgängliga på skärmen. För att förenkla programmering är flera knappar av multifunktionstyp vars funktion ändras automatiskt när menyn ändras.

CNC maskinen har en lagringskapacitet om 200 program i internminnet samt i princip obegränsat via ett externt anslutet USB-minne. Programmet består av sektioner där varje sektion består av ett bockvärde. Detta möjliggör en enkel och snabb programmering av maskinen för olika bockningsmoment.

CNC systemet kan arbeta med interpolering där valsarna justeras simultant med matningen.

Tillvalsutrustning

- ▶ Justerbart bomberingsstöd
- ▶ Kromerade valsar
- ▶ Adipren-belagda valsar eller valsar med spår
- ▶ Lagringsbord
- ▶ Programmerbart plåstöd
- ▶ Kompletterande säkerhetsutrustning
- ▶ Inmatning- samt utmatningsutrustning

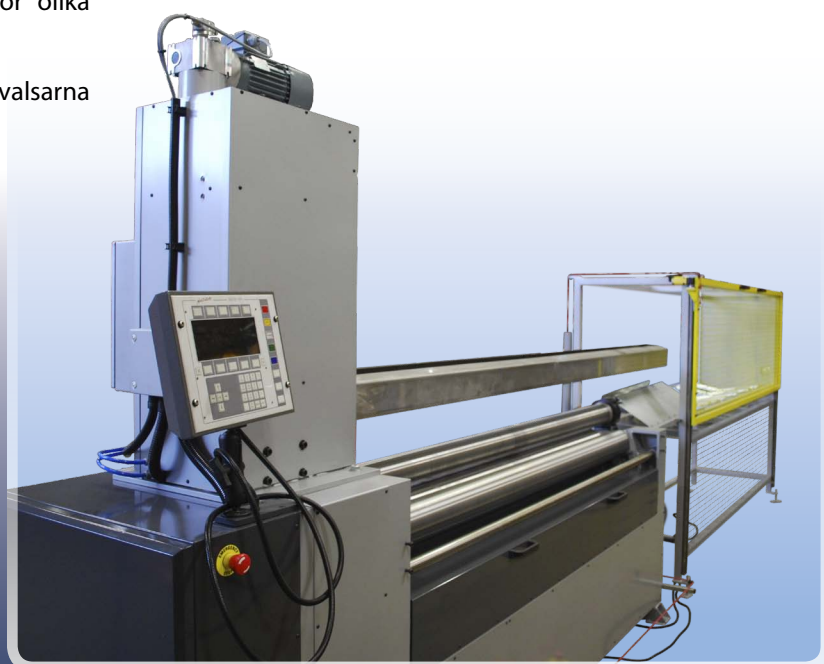

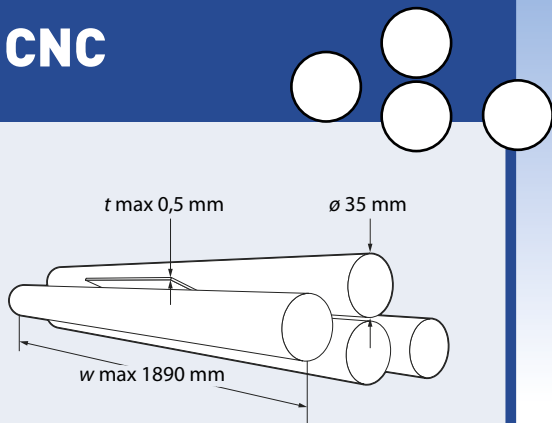

RUNDBOCKNINGSMASKIN 8835

8835 är en rundbockningsmaskin ämnad för produktion av små lameller samt reflektorer för att kunna matcha de senaste typerna av ljusrör.

Maskinen är konstruerad med tre individuellt justerbara undervalsar för att reducera produktionstiden till ett minimum. Alla valsarna löper i justerbara stödlager för att på så sätt möjliggöra en anpassning till material med olika hårdhet samt tjocklek. Övervalsens bombering görs via en tiltbar balk för att ge plats till det bockade arbetsstycket. Alla valsarna är härdade och kromade samt slipade för att undvika märken hos arbetsstycket. Samtliga valsar är drivna för att undvika märken hos lättrepade arbetsstycken på grund av slirande valsar. Kontrollsystemet möjliggör programmering av konstanta radiesektioner såväl som elliptiska former.

- ▶ CNC-kontroll med lagringskapacitet om 200 program i internminnet samt i princip obegränsat genom anslutning av externt USB-minne
- ▶ Förbockning samt slutlig bockning i samma operation
- ▶ Alla fyra valsarna är drivna
- ▶ Bomberade valsar
- ▶ Programmerbara axlar
- ▶ Konstruerad för högsta noggrannhet
- ▶ Bakre samt främre bockvalsen kan justeras för flexibla bockningsradier
- ▶ Justerbar inställning av bombering av undervalsen
- ▶ Programbackup via extern dator eller externt anslutet USB-minne

Art.nr.	8835	-1805
Kapacitet		18/05
Arbetslängd (<i>w</i>)	mm	1890
Max plättjocklek Stål (250 N/mm ²) (<i>t</i>)	mm	0,5
Valsdiameter (\varnothing)	mm	35
Motoreffekt	kW	0,75
Max arbetshastighet	m/min	9,1
Nettovikt	kg	900

Lättanvänd kontrollpanel

Programmeringen av maskinen utförs genom olika menyval tillgängliga på skärmen. För att förenkla programmering är flera knappar av multifunktionstyp vars funktion ändras automatiskt när menyn ändras.

CNC maskinen har en lagringskapacitet om 200 program i internminnet samt i princip obegränsat via ett externt anslutet USB-minne. Programmet består av sektioner där varje sektion består av ett bockvärde.

Detta möjliggör en enkel och snabb programmering av maskinen för olika bockningsmoment. CNC systemet kan arbeta med interpolering där valsarna justeras simultant med frammatningen.



Tillvalsutrustning

- ▶ Lagringsbord
- ▶ Inmatning- samt utmatningsutrustning
- ▶ Online inmatningsenhet 1700

Online inmatningsenhet 1700

Enheten består av en driven rullbana och pneumatiska inmatningsenheter för att ladda arbetsstyckena (Alu-plåtar) i rundbockningsmaskinen. Konceptet gör det möjligt att integrera en stanslinje tillsammans med 8835/8344. Enheten 1700 är utrustad med en slavstyrenhet anslutet till rundbockningsmaskinens styrsystem. Enheten kan monteras eller demonteras inom loppet av 5 minuter.

Produktexempel

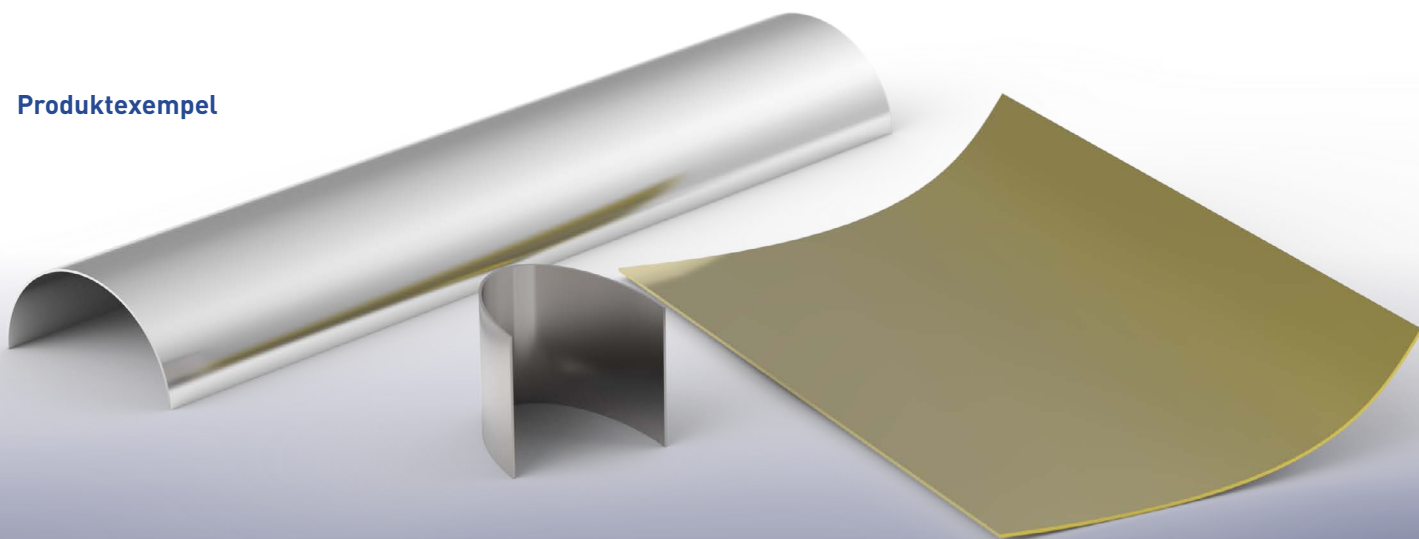

NOSSTEC ÅTERFÖRSÄLJARE:

KONTAKTINFORMATION



Nosstecs huvudkontor med försäljning samt administration finns i Nossebro där även produktionen görs av Nossebro Mekaniska Verkstad. Nossebro är beläget cirka 95 km nordost om Göteborg.



Nosstec AB, Järnvägsgatan 19, 465 30 Nossebro
Tel: +46 (0)512 - 298 85 • Fax: +46 (0)512 - 298 89
E-post: info@nosstec.se • Web: www.nosstec.se

Enligt lagen om upphovsrätt förbjudes eftertryck och kopiering av instruktionsbokens texter, tabeller och illustrationer utan skriftligt medgivande från Nosstec AB.